

## COFFRE SUPÉRIEUR (50 L)

Nom de l'accessoire	Numéro de pièce	Modèle d'application	Date d'émission	N° de publication	TTF
COFFRE SUPÉRIEUR (50 L)	08L73-MKT-D00	NT1100A/D	2025.01	MII	0,4 h
	08M70-MJE-D03				

### Introduction

TOUTES LES INFORMATIONS, ILLUSTRATIONS, INSTRUCTIONS ET SPÉCIFICATIONS COMPRIS DANS CETTE PUBLICATION SONT BASÉES SUR LES DERNIÈRES INFORMATIONS SUR LE PRODUIT DISPONIBLES AU MOMENT D'APPROUVER L'IMPRESSION. Honda Motor Co., Ltd. SE RÉSERVE LE DROIT D'APPORTER DES MODIFICATIONS À TOUT MOMENT, SANS PRÉAVIS ET SANS ENGAGER AUCUNE OBLIGATION QUE CE SOIT. AUCUNE PARTIE DE CETTE PUBLICATION NE PEUT ÊTRE REPRODUITE SANS AUTORISATION ÉCRITE. CE MANUEL S'ADRESSE AUX PERSONNES QUI ONT ACQUIS DES CONNAISSANCES DE BASE SUR L'ENTRETIEN DES MOTOCYCLETTES, SCOOTERS OU VTT Honda.

Concessionnaire Honda :







Prière de remettre un exemplaire de ces directives à votre client.

Client :

Comme il nécessite des connaissances spécialisées et des outils et équipement spéciaux, il est recommandé de l'installer chez un concessionnaire disposant d'un service d'entretien automobile qualifié.

### Comment lire ces symboles

Votre sécurité et la sécurité d'autrui sont très importantes. Pour vous aider à prendre des décisions éclairées, nous avons placé des messages liés à la sécurité et d'autres informations dans ce manuel.

-  **AVERTISSEMENT** Il PEUT y avoir danger de MORT ou de GRAVES BLESSURES si les instructions ne sont pas suivies.
-  **ATTENTION** Il y a un RISQUE de BLESSURES si les instructions ne sont pas suivies.
-  **AVIS** Le but de ce message est d'aider à prévenir les dommages à votre véhicule, à d'autres biens ou à l'environnement.
-  **REMARQUE** Renseignements utiles et pertinents.
-  Suivre les instructions du manuel d'entretien.
-  Suivre les autres instructions du symbole des « Directives d'installation DE BASE ».

Directives – Autres symboles

Les symboles utilisés dans ce manuel indiquent les procédures d'entretien spécifiques.

Consulter « Directives d'installation DE BASE » pour la description de chaque symbole.

## INFORMATION

### ATTENTION

- Pour prévenir les brûlures, laisser le moteur, le système d'échappement, le radiateur, etc., se refroidir avant d'installer et de retirer l'accessoire.

### AVIS

- Veiller à ne pas endommager les surfaces peintes de la motocyclette.
- Faire attention pour ne pas endommager un casque lors de son rangement dans le coffre supérieur, car l'ouverture et la fermeture du couvercle du coffre supérieur peuvent endommager le casque.

REMARQUE :

- Conserver toutes les pièces retirées, sauf indication contraire.

## CAPACITÉ DE CHARGE MAXIMALE

- Le poids de la charge ne doit pas dépasser la capacité de charge maximale suivante :

Capacité de charge maximale	
Coffre supérieur (manuel)	6,0 kg (13,2 lb)

## LISTE DES PIÈCES

Lorsque le manuel d'instruction et les directives d'installation sont compris dans cette trousse, s'assurer de les remettre au client.

### <COFFRE SUPÉRIEUR (MANUEL)>

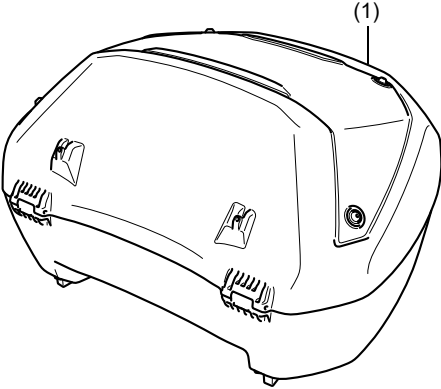
Composant	N°	Nom de pièce	Qté	N° de pièce
	(1)	Coffre supérieur (manuel)	1	–
		• CORDON, BUTÉE 235 mm	2	08L63-MKS-E00

### <1 BARILLET DE SERRURE INTÉRIEUR (type clé à vague)>

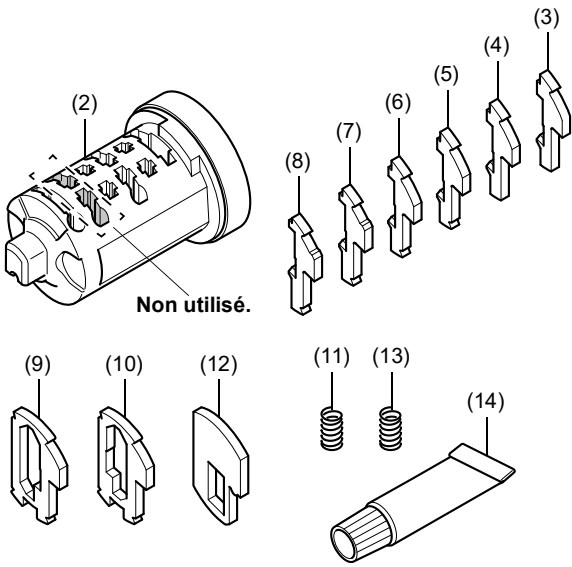
Composant	N°	Nom de pièce	Qté	N° de pièce
	(2)	Barillet intérieur	1	–
	(3)	Goupille numéro 1	6	–
	(4)	Goupille numéro 2	6	–
	(5)	Goupille numéro 3	6	–
	(6)	Goupille numéro 4	6	–
	(7)	Goupille numéro 5	6	–
	(8)	Goupille numéro 6	6	–
	(9)	Goupille de sous-serrure A	1	–
	(10)	Goupille de sous-serrure B	1	–
	(11)	Ressort (argent)	13	–
	(12)	Goupille d'arrêt	2	–
	(13)	Ressort de la goupille d'arrêt (noir)	2	–
	(14)	Graisse	1	–

## RENSEIGNEMENTS SUR LE COUPLE

Consulter le manuel d'entretien pour connaître les couples de serrage, y compris le couple standard des pièces retirées. (🔧)

## < Notes sur le barillet de serrure >

- Ce produit sert à assembler, en combinant les six types de goupilles, le barillet de serrure qui correspond à la clé de la motocyclette.
- Une fois ce barillet de serrure installé dans un coffre ou un accessoire semblable, la clé de la motocyclette peut être utilisée avec l'accessoire installé.

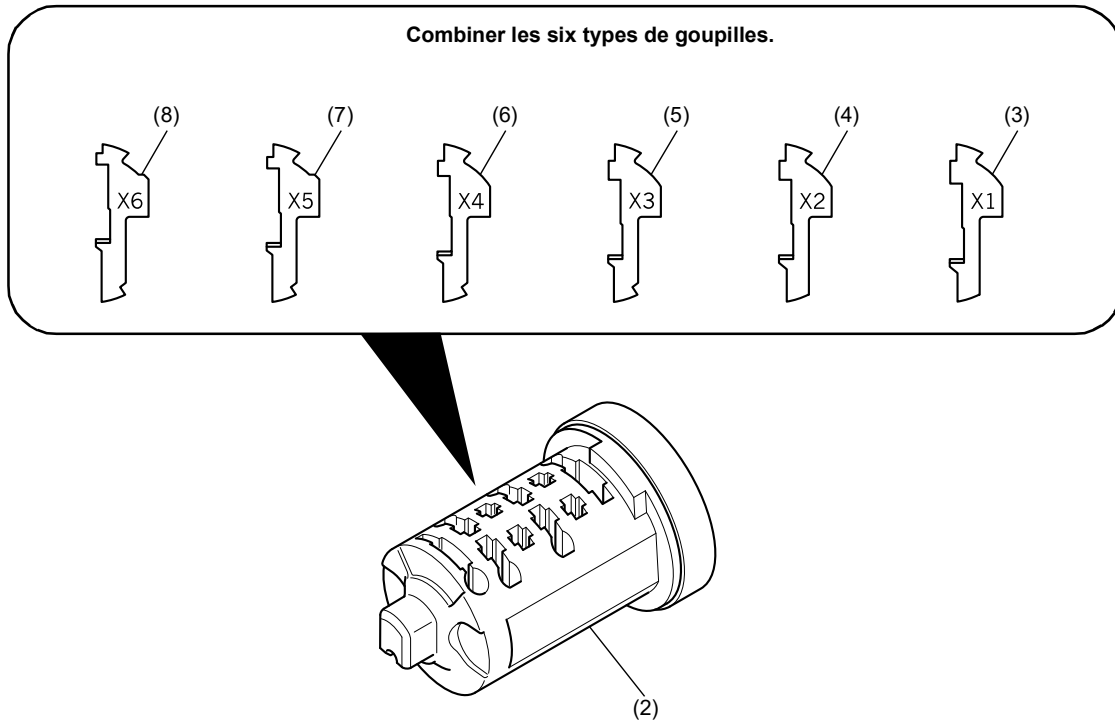

## INSTALLATION

1. Les deux types de goupilles de sous-serrure illustrées sont compris.
- La partie affichée en gris  a une fente différente pour chacun des deux types de goupilles de sous-serrure.
  - Comme les goupilles sont petites, les laisser dans le sac jusqu'à leur installation.

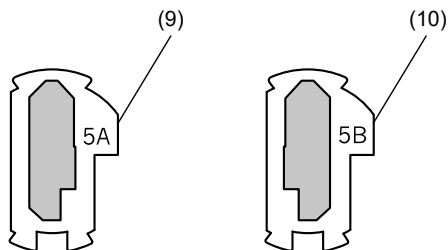

La goupille d'arrêt (12) sera utilisée ultérieurement.

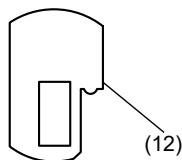
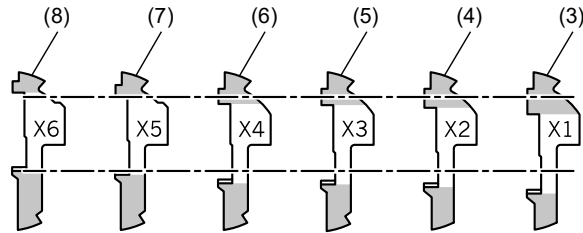

IMAGE D'INSTALLATION



2. Les six types de goupilles illustrées sont compris.
- La partie affichée en gris a une largeur différente pour chacun des six types de goupilles.
  - Comme les goupilles sont petites, les laisser dans le sac jusqu'à leur installation.



3. Installer les goupilles et les ressorts (argent), tel que montré.
- Installer d'abord quatre goupilles numéro 1.
  - Conserver la goupille installée dans le tableau ci-après.

Insérer les goupilles et les ressorts dans les positions indiquées en gris.

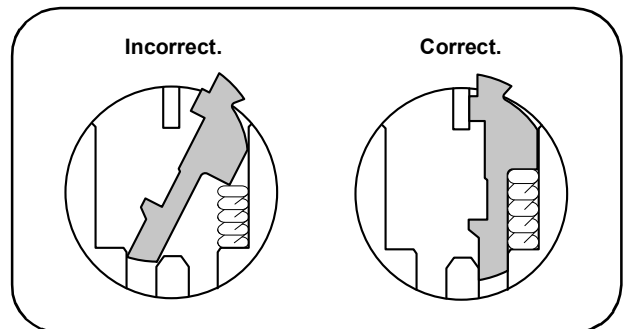
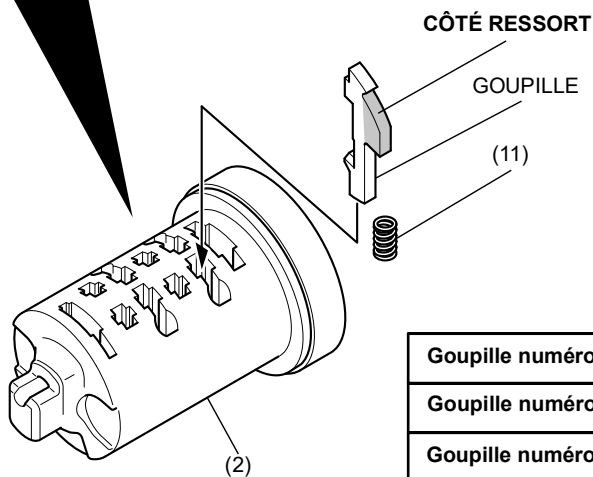
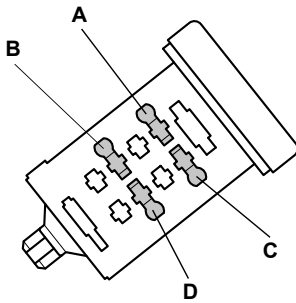

	Position A	Position B	Position C	Position D
Goupille numéro 1				
Goupille numéro 2				
Goupille numéro 3				
Goupille numéro 4				
Goupille numéro 5				
Goupille numéro 6				

4. Insérer la clé tel que montré.
- Appuyer légèrement sur les goupilles par le dessus, puis insérer la clé.

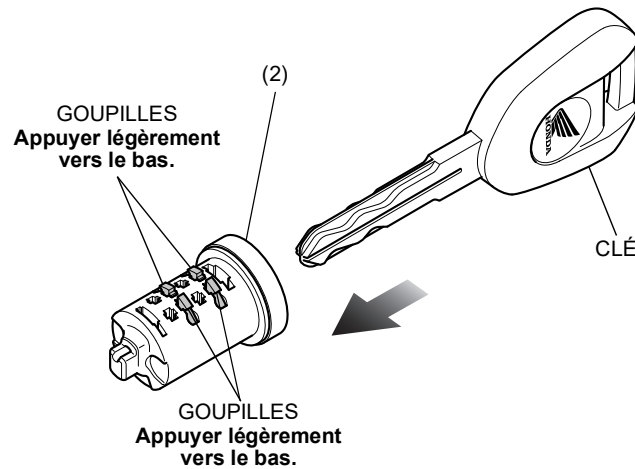

5. Vérifier qu'il y a des goupilles en saillie. Prendre note de la position des goupilles en saillie.
- La position des goupilles en saillie et la hauteur en saillie seront différentes pour chaque clé.

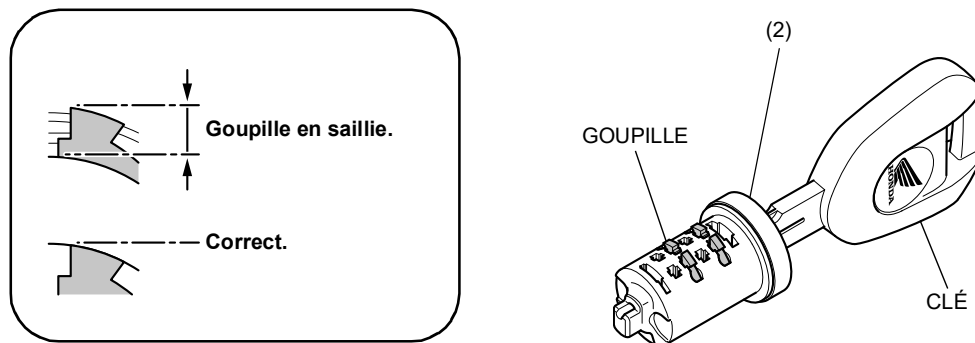

6. Appuyer légèrement sur les goupilles vers le bas, puis retirer la clé.
- Si les goupilles ne sont pas légèrement enfoncées, les ressorts de goupille peuvent sauter.

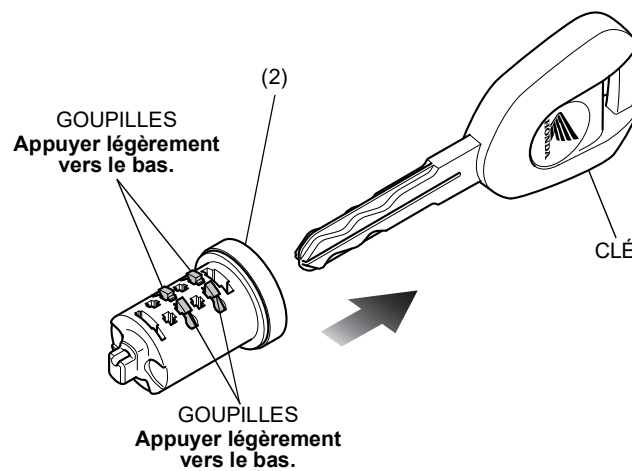

7. Retirer la ou les goupilles en saillie.  
 • Laisser le(s) ressort(s) déjà installé(s).

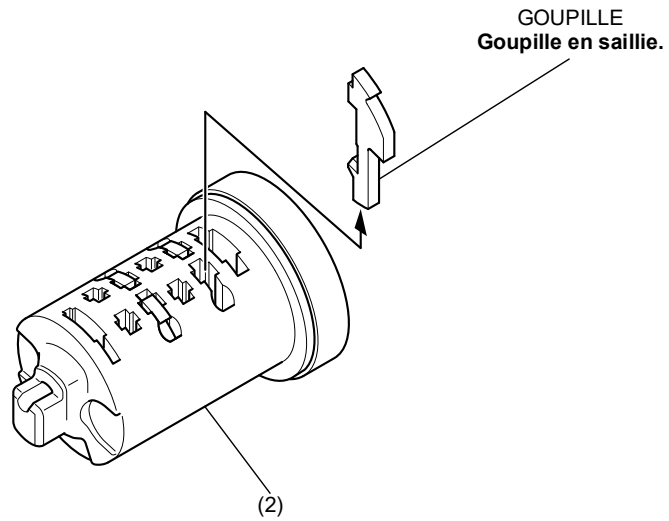

8. Insérer une goupille différente à chaque position notée.  
 • Commencer par la goupille du numéro suivant et continuer selon la séquence.

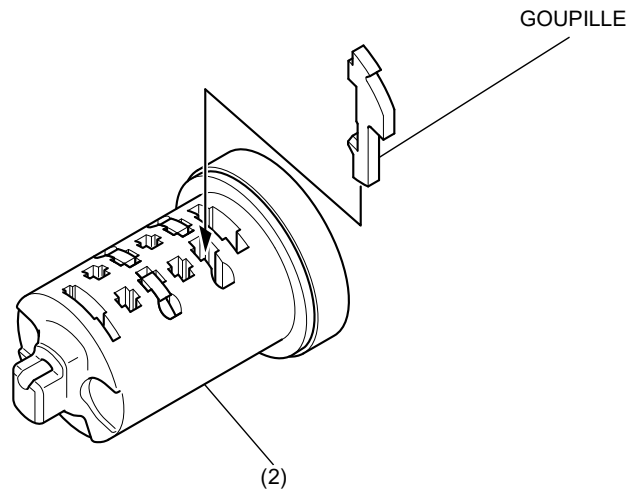

9. Répéter les étapes 4 à 8, en insérant les différentes goupilles dans les positions notées jusqu'à ce qu'aucune goupille ne soit en saillie.  
 • Appuyer légèrement sur les goupilles par le dessus, puis insérer la clé.

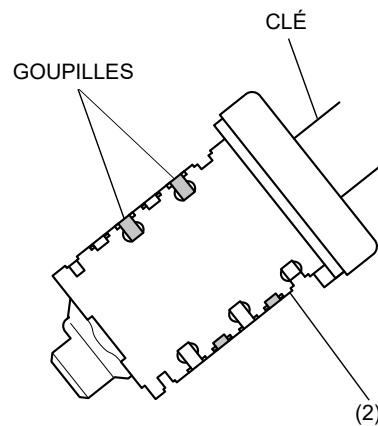

10. Installer les goupilles et les ressorts (argent) dans l'envers du barillet intérieur, tel que montré.
- Installer d'abord deux goupilles numéro 1.

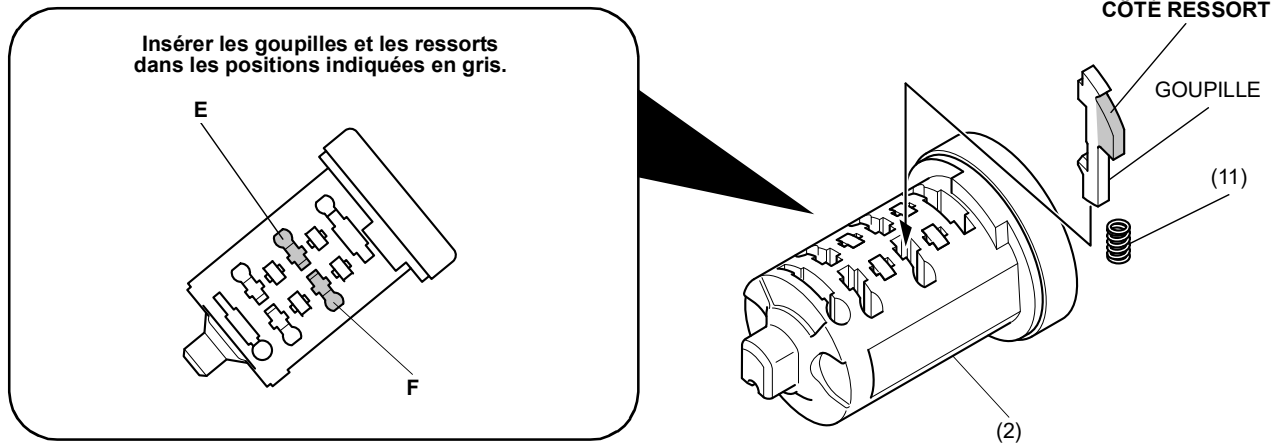

Consigner la goupille installée dans le tableau ci-après.

	Position E	Position F
Goupille numéro 1		
Goupille numéro 2		
Goupille numéro 3		
Goupille numéro 4		
Goupille numéro 5		
Goupille numéro 6		

11. Suivre les étapes 4 à 8 pour assembler de la même manière l'envers du barillet intérieur.

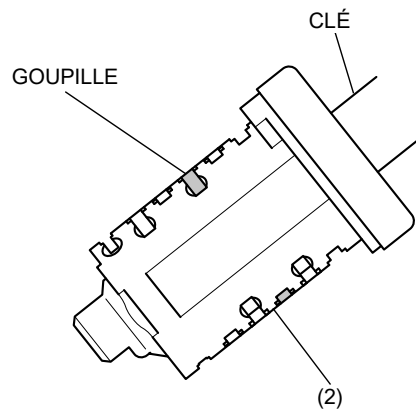

12. Installer la goupille de sous-serrure, tel que montré.

Insérer la goupille et le ressort de sous-serrure dans la position indiquée en gris.

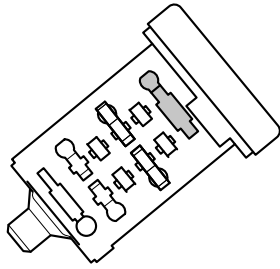

Consigner la goupille installée dans le tableau ci-après.

Goupille de sous-serrure A	
Goupille de sous-serrure B	

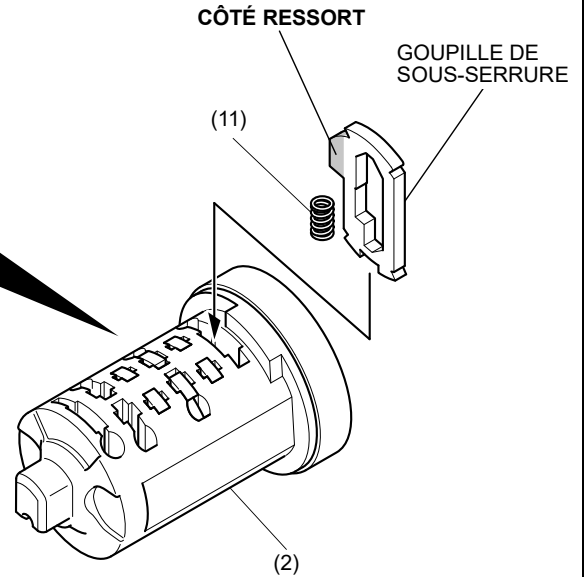

13. S'assurer que la goupille de sous-serrure n'est pas en saillie.  
 • Si la goupille est en saillie, substituer une autre goupille de sous-serrure et vérifier de nouveau.

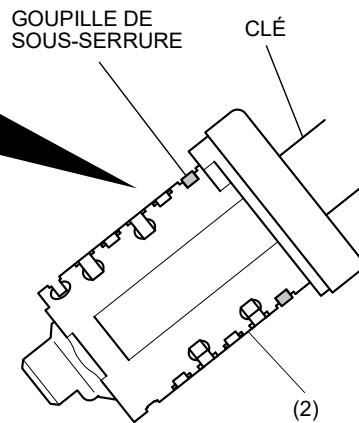
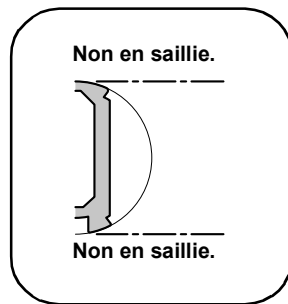

14. Installer tel que montré.  
 • Vérifier que le barillet intérieur tourne vers la droite sans à-coups.

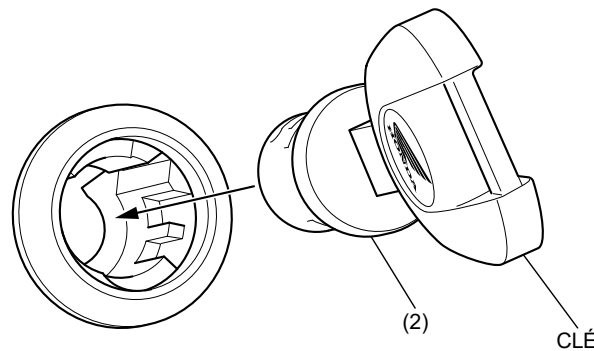

15. Retirer le barillet intérieur (2) et enfoncer légèrement les goupilles, puis retirer la clé.



16. Installer tel que montré.

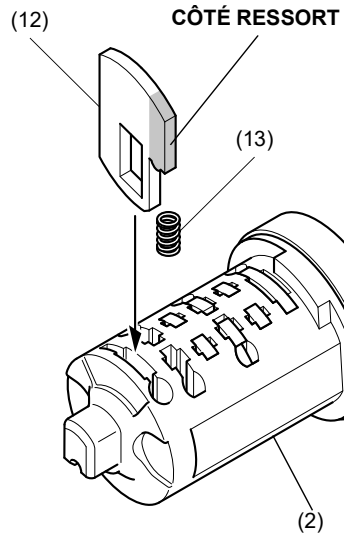

Insérer la goupille d'arrêt (12) et le ressort de butée (13) dans la position indiquée en gris.

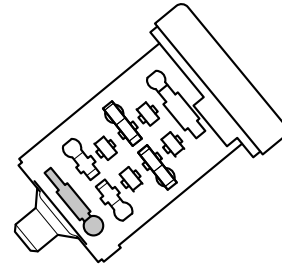

17. Insérer la clé tel que montré.  
 • Appuyer légèrement sur les goupilles par le dessus, puis insérer la clé.  
 • Vérifier que la goupille d'arrêt ressort d'un saut du barillet.

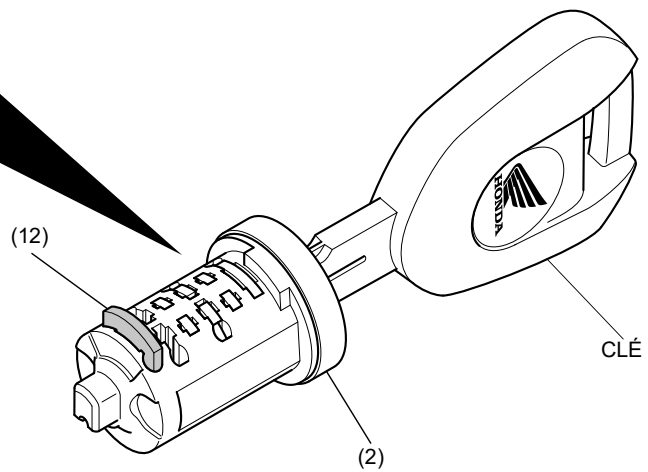
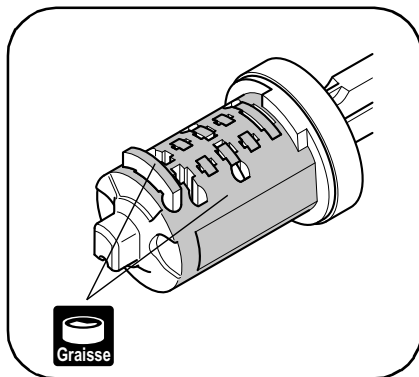

18. Installer tel que montré.  
 • Si le cylindre intérieur ne peut pas être inséré, vérifier à nouveau qu'aucune goupille, à part la goupille d'arrêt, ne soit en saillie.

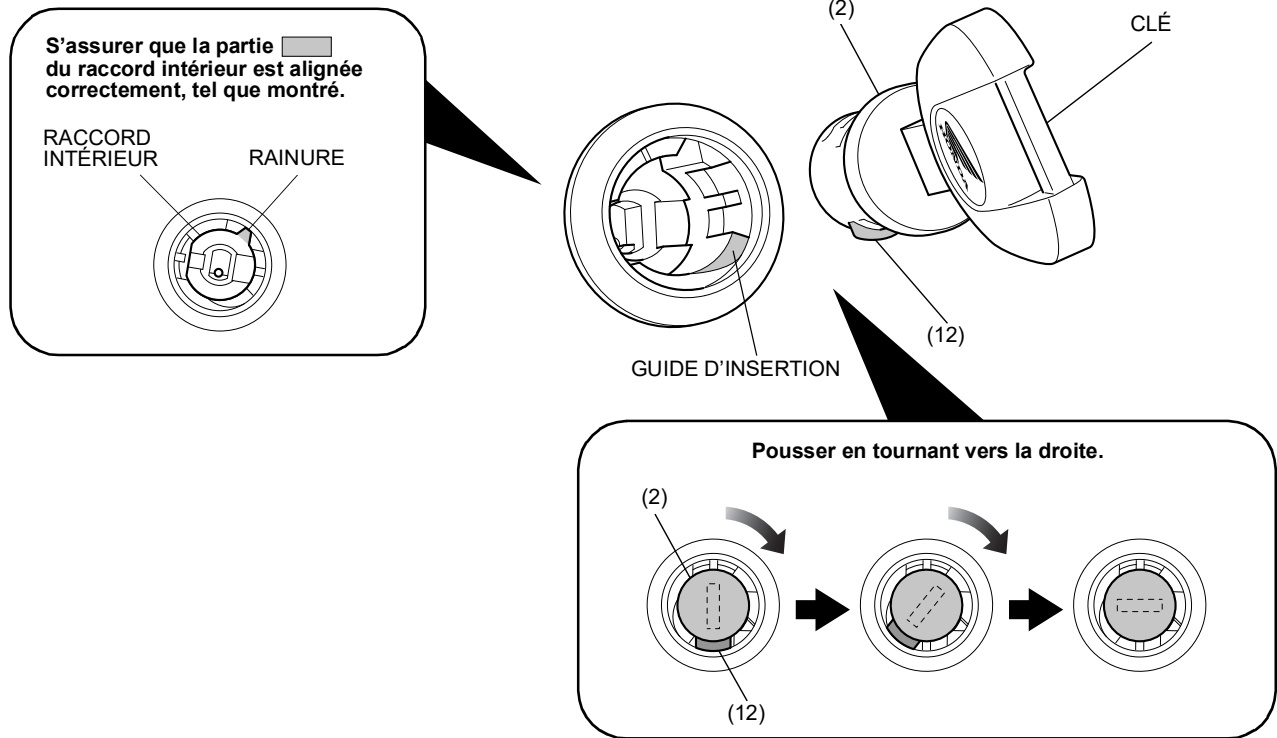

19. Retirer la clé et vérifier que le barillet intérieur ne sort pas.

20. Installer tel que montré.

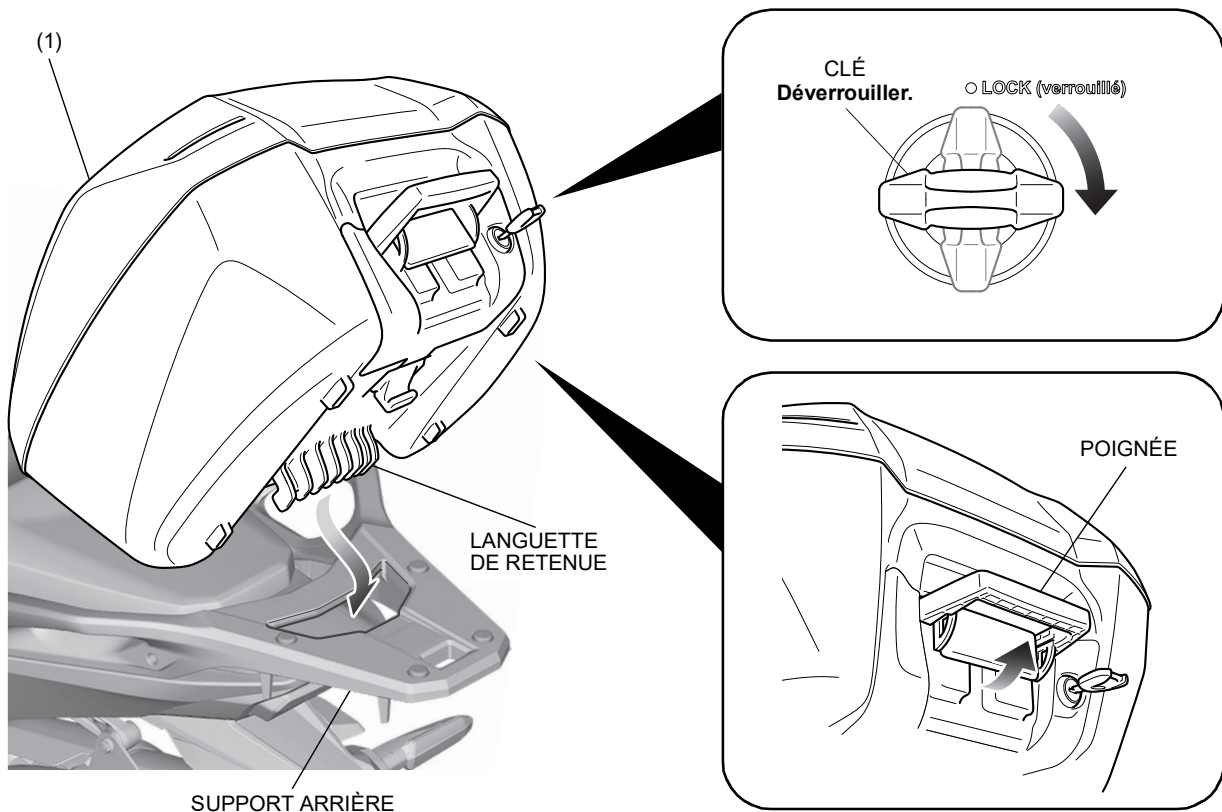

21. Installer tel que montré.

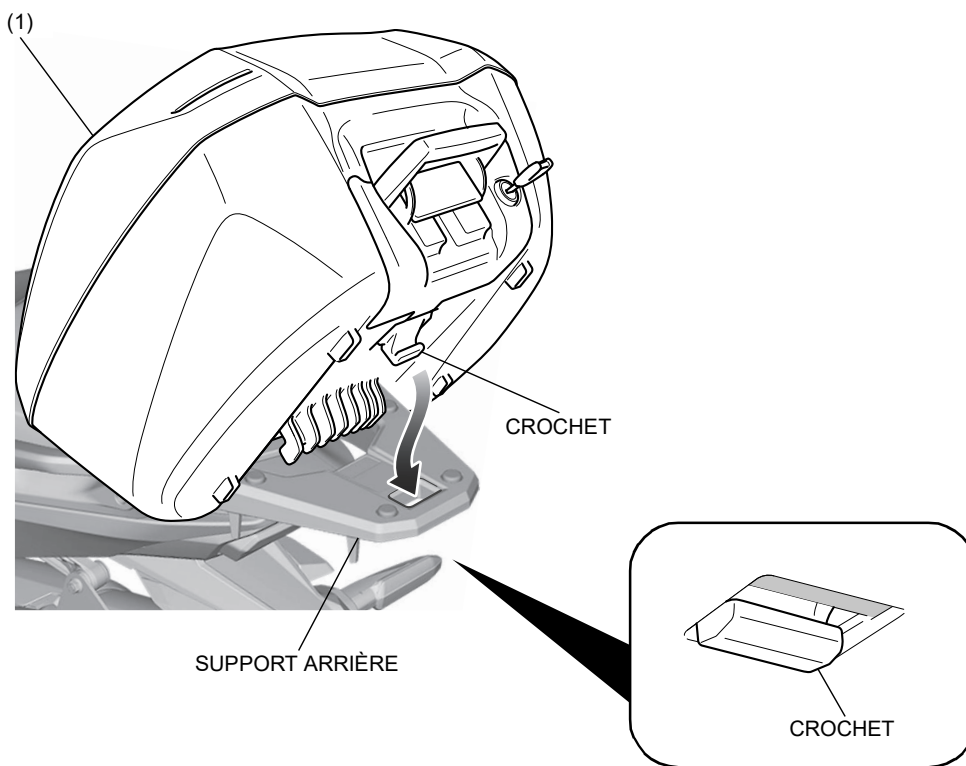

22. Abaisser la poignée tel que montré pour fixer le crochet.

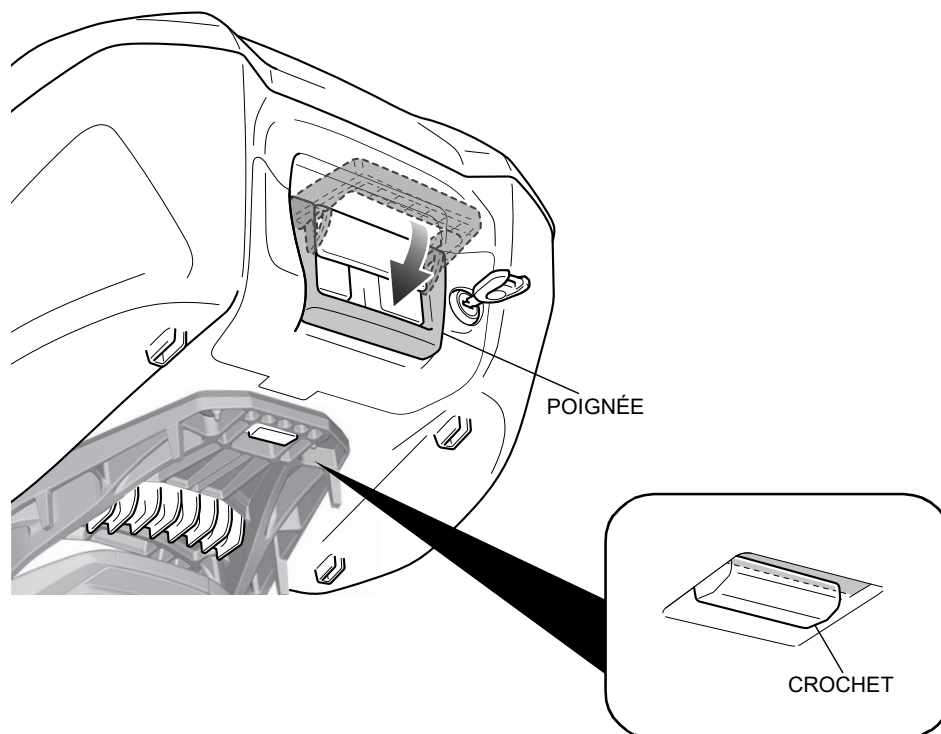

23. S'assurer que la poignée ne peut pas être délogée.

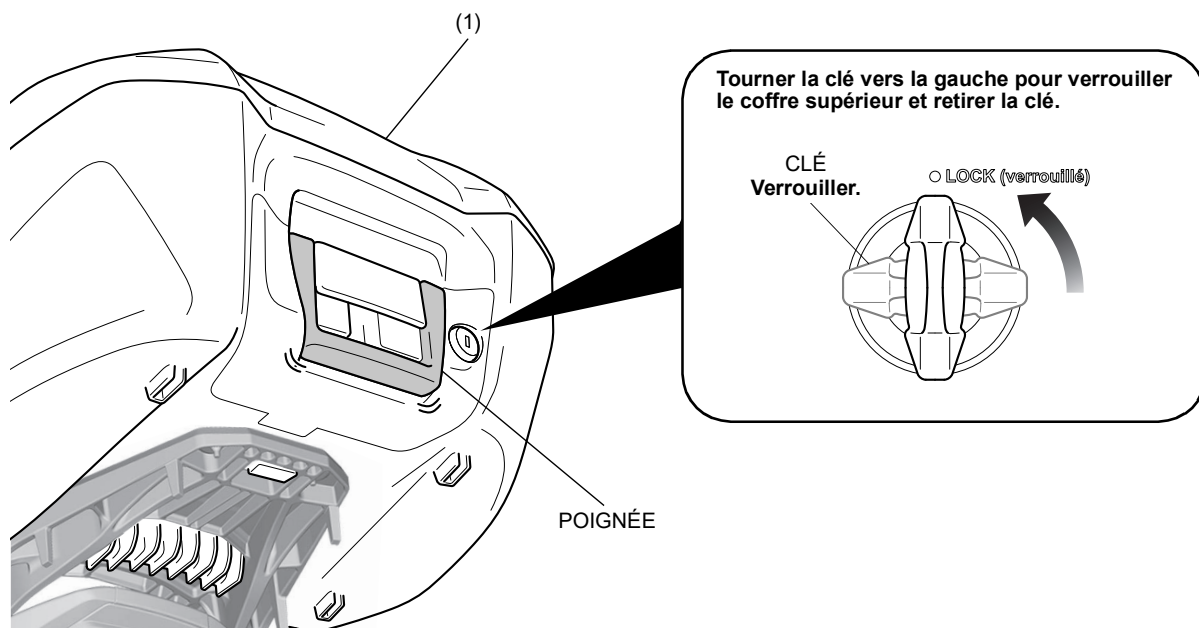

24. Vérifier que le coffre supérieur est installé solidement. Pour ce faire, secouer le coffre supérieur en veillant à ne pas faire tomber la motocyclette.

- S'il n'est pas installé de façon sécuritaire, le coffre supérieur peut se détacher pendant la conduite.

25. Retirer tel que montré.

